

NOTICE D'INSTALLATION POUR LAMES ET DALLES PLOMBANTES AMOVIBLES



GRAVITY 70

V2-31082021

LIRE ATTENTIVEMENT CETTE NOTICE AVANT DE COMMENCER L'INSTALLATION DE VOTRE REVÊTEMENT. EN CAS DE NON-RESPECT DES PRÉSENTES PRÉCONISATIONS, LA GARANTIE NE POURRA ÊTRE APPLIQUÉE.

1 - UTILISATION

Les revêtements de sol Florafloor sont exclusivement destinés à un usage dans les locaux intérieurs neufs ou anciens.

Le revêtement peut être installé sur des planchers chauffants (conformément à la norme NF DTU 53.12 sous réserve du respect des conditions du §3 « Avant l'installation »). La pose sur un plancher chauffant rayonnant électrique ou sur un plancher chauffant réversible n'est pas autorisée.

IMPORTANT :

Ne pas installer le revêtement dans les vérandas, dans un mobil home, dans un habitat de loisir léger, dans les jardins d'hiver, dans les pièces d'eau, dans les locaux ayant une température < 15°C, sur des supports fortement dégradés, sur un support ayant des remontées d'humidité, sur des planchers en panneaux de bois.

1 IMPORTANT :

- Maintenir constamment la température de la pièce où est installé le revêtement entre 15 et 27°C (si besoin mettre en place un système de chauffage ou de refroidissement de la pièce pour maintenir ces conditions ambiantes).
- En cas d'exposition à l'ensoleillement (présence de baie vitrée, de fenêtre de toit ou de puits de lumière), prévoir une protection par occultation pour éviter une dilatation importante du produit.

Si les dispositions ci-dessus ne sont pas applicables, le collage du revêtement sera obligatoirement effectué avec une colle PU bi-composants pour conditions extrêmes (référence disponible auprès de votre revendeur).

Le non-respect de ces recommandations donnera lieu à une exclusion de la garantie. Pour toute information technique complémentaire, demandez conseil à un spécialiste.

2 - MATÉRIEL RECOMMANDÉ

Matériel recommandé pour une bonne installation du revêtement :

- Un mètre, une règle ou équerre métallique, un cutter, un maroufleur à rouleau, des gants anti-coupeure, et un crayon ou une craie.

3 - AVANT L'INSTALLATION

2 Vérifier que le numéro de lot est identique sur l'emballage de tous les paquets. Déballez le revêtement et le mettre à plat par petites piles (décors vers le haut), au minimum 48 h avant l'installation dans un local clos, aéré et à l'abri de l'humidité sur une surface plane et propre.

IMPORTANT :

3 Lors de l'installation sur un sol chauffant, éteindre celui-ci au minimum 48h avant. La température au sol ne doit jamais excéder 27°C.

4 Avant l'installation, exclure les lames/dalles présentant un éventuel défaut visuel. En cas de défaut récurrent, prévenir votre revendeur et ne pas commencer la mise en œuvre sans son accord.

4 - PRÉPARATION DU SUPPORT

Vérifier l'état du support avant l'installation du revêtement

TYPE DE SUPPORT	PRÉCONISATION DE POSE
Plancher technique ou surélevé	Flèche < 5 mm sous la règle de 2 m et < 1 mm sous le réglet de 20 cm. Désaffleurement < 0,5 mm Ouverture de joints < 1 mm
Dalle ou chape béton/ciment (après séchage)	Flèche < 5 mm sous la règle de 2 m et < 1 mm sous le réglet de 20 cm
Ancien sol PVC compact ou linoléum	Flèche < 5 mm sous la règle de 2 m et < 1 mm sous le réglet de 20 cm Désaffleurement < 1 mm Ouverture de joints < 2 mm
Ancien carrelage ou carreaux de ciment	Sceller les carreaux non adhérents Désaffleurement < 2 mm Profondeur des joints < 2 mm Ouverture de joints < 4 mm Appliquer un enduit de lissage pour combler les joints
Ancien parquet massif ou ancien parquet collé/cloué	Consolider les lames de parquet par vissage si nécessaire Désaffleurement < 1 mm Ouverture de joints < 2 mm Sinon poncer et appliquer un primaire d'accrochage et un ragréage fibré adapté
Ancien revêtement de sol PVC acoustiques, caoutchouc, moquettes, textiles ou stratifiés	Dépose du revêtement et de la sous-couche éventuelle Grattage si présence de colle
Ancien parquet contrecollé, planchers sur solivage, parquets flottants ou parquets OSB	Installation non recommandée

Pour les supports ne respectant pas les préconisations de pose ci-dessus et présentant de fortes irrégularités, appliquer un primaire d'accrochage et un enduit de lissage adapté au support (ou un ragréage fibré pour les parquets). Poncer les éventuelles aspérités afin d'avoir une surface lisse.

Respecter les recommandations du fabricant de l'enduit et du primaire d'accrochage.

Installer sur un support propre, plan, dur, lisse, sec, sans remontée d'humidité et exempt de fissures. Éliminer et/ou aspirer les résidus présents sur la surface du support (poussière, colle, graisse, cire, plâtre, peinture, laitance...).

En cas de doute sur la nature du support et son état, demandez conseil à un spécialiste.

5 - INSTALLATION DU REVÊTEMENT

ETAPE 1 - CONDITION D'INSTALLATION ET IMPLANTATION DES LAMES/DALLES

- Installer à une température ambiante et du support comprise entre 15°C et 27°C.

5 - Disposer l'axe de démarrage de la 1^{ère} rangée par ordre de priorité perpendiculairement au mur de la fenêtre principale en divisant la largeur et la longueur.

- Largeur de la première et dernière rangée > 10 cm. Dans le cas contraire, décaler l'axe de démarrage.

6 - Longueur d'une lame/dalle > 25 cm.

7 8 - La pose se fera à joints décalés à répétition ou à joints décalés perdus.

- Les lames sont posées en bord à bord à joints vifs.

ETAPE 2 - JEU PERIPHERIQUE DE DILATATION

- Il est impératif de veiller à respecter une dilatation périphérique de 8 mm autour des éléments fixes et lourds (chambranles de porte, îlots de cuisine, pieds d'une grosse armoire...).

Pour les surfaces de taille supérieure à 50 m² et ayant une dimension supérieure à 10 m linéaire, faire un joint de fractionnement de 10 mm au milieu de la pièce avec ajout d'un profilé adapté.

ETAPE 3 - APPLICATION DU PRODUIT DE MAINTIEN

- La mise en place des lames se fait après application d'un produit de maintien (référence disponible auprès de votre revendeur) avec un rouleau en respectant le temps de gommage.
- Encoller par surface d'1 m² maximum afin de ne pas dépasser le temps de travail de produit de maintien.

IMPORTANT :

- Suivre attentivement les instructions du fournisseur du produit de maintien et bien respecter le TEMPS de GOMMAGE préconisé (qui doit être adapté en fonction de la température et de la porosité du support, de l'hygrométrie du local et de la consommation).

Temps de gommage = durée s'écoulant entre le moment d'encollage et celui où l'on peut procéder à l'affichage du revêtement.

Un temps de gommage insuffisant provoquera une mauvaise adhérence.

Temps de travail = durée entre la mise en place du produit de maintien, le temps de gommage, l'installation du revêtement et le premier marouflage.

Un temps de travail dépassé provoquera une trop forte adhérence du produit de maintien.

ETAPE 4 - INSTALLATION

- Présenter la première lame/dalle au niveau d'un des angles droits formé par l'axe de démarrage au centre de la pièce puis progresser suivant la surface encollée et l'axe tracé.

10 - Maroufler soigneusement avec la main ou une cale à maroufler pour avoir une parfaite adhérence en prenant soin de ne pas décaler les lames / dalles entre elles.
- Procéder de la même façon pour les lames suivantes.

11 - Avant d'encoller une nouvelle surface d'1m², effectuer des allers retours avec le marouffeur à rouleaux sur la totalité des lames / dalles en place.
- Procéder ainsi pour l'ensemble de la pièce à couvrir.

ETAPE 5 - DÉCOUPE D'UNE LAME/DALLE

Pour la pose des dernières lames/dalles à l'extrémité de chaque rangée, une découpe par report est nécessaire.

Cette découpe consiste à :

12 - Superposer une lame/dalle A sur la dernière dalle entièrement installée.

- Placer une autre lame/dalle B contre les cales de 8 mm plaquées sur le mur (en chevauchant partiellement la précédente et en recouvrant intégralement la zone de sol restante).

- Se servir de la lame/dalle B comme règle pour tracer une ligne repère qui sert de guidage pour la découpe.

- Tirer un trait de cutter en suivant le repère de guidage.

13 - Plier à plusieurs reprises la lame/dalle jusqu'à sa rupture et enlever les bavures si besoin.

14 - Placer le morceau A sur la zone restant à couvrir.

- Utiliser le morceau A' pour commencer la prochaine rangée.

15 - Pour les découpes irrégulières, faire la découpe avec un cutter après avoir tracé la forme à couper.

ETAPE 6 - FIN DE L'INSTALLATION

La mise en circulation après la fin de l'installation peut se faire :

- immédiatement pour un trafic piétonnier normal

- 48 h au moins pour l'aménagement et/ou la mise en place de mobilier

- 72 h en cas de collage avec une colle PU

Pour parfaire la finition, mettre en place une plinthe rapportée en bois ou en PVC ou un profilé quart de rond en périphérie du local.

Lors de l'installation sur un sol chauffant, faire la remise en chauffe graduellement (par tranche de 5°C) pendant au moins 7 jours après la pose.

Une attention particulière sera faite lors de l'agencement du mobilier afin de ne pas endommager le revêtement (avec une protection adéquate).

La mise en place de tapis de sol sous les chaises/fauteuils à roulettes est recommandée.

ETAPE 6 - ENTRETIEN

Se référer à la fiche de nettoyage et d'entretien disponible auprès de votre revendeur.

Effectuer l'entretien courant par aspiration et/ou par balayage humide en fonction de l'encrassement du revêtement.

Lors de l'entretien par balayage humide, utiliser un détergent neutre non abrasif pour conserver un bon aspect du revêtement (liste des produits d'entretien compatibles disponible auprès de votre revendeur).

Traiter les taches de la façon suivante :

- Eau de javel diluée ou vinaigre blanc pendant quelques minutes sans frotter (encre, moutarde, tomate, sang, mercurochrome...),

- Chiffon avec un antirouille textile (trace de rouille),

- Chiffon imbibé de white-spirit (graisse, feutre, stylo...).

Effectuer un rinçage minutieux après traitement de la tâche.

IMPORTANT :

- Ne pas laver la pièce à grandes eaux. La présence de flaques d'eau sera éliminée dès que possible.

- Ne pas utiliser de cires ou de vernis vitrifiant.

- Ne pas utiliser de produits chimiques à base de solvant ou de chlore (type acétone, trichloréthylène...), de savon noir, de produits à base d'huile de lin.

- Remplacer les éléments en caoutchouc du mobilier (roulettes, piètements, tapis, ...) ou prévoir une protection par des éléments en plastique ou en feutre.

- Utiliser des coupelles sous les pieds du mobilier ciré ou lourd.

- Placer aux niveaux des accès extérieurs des paillassons ou autres systèmes pour limiter le transfert des particules abrasives (boue, gravillons, cailloux).

- Protéger les zones pouvant être exposées à une source de chaleur (poêle, cheminée, cendre de cigarette...).

ETAPE 7 - REMPLACEMENT D'UNE LAME/DALLE

16 - Fendre au cutter la lame/dalle en diagonale en partant du centre,

- Réchauffer si besoin la lame/dalle avec un sèche-cheveux ou un décapeur thermique à basse température pour la rendre plus souple.

17 - Retirer ensuite les morceaux en partant du milieu pour ne pas endommager les autres lames/dalles

18 - Installer une nouvelle lame / dalle (se reporter au §5 - étapes 3 et 4.

ETAPE 8 - GARANTIE

La société ESTIVAL garantit ses revêtements de sol contre tout vice de fabrication à compter de leur date d'achat. La période de garantie de la gamme FLORAFLOOR est de 15 ans. Pour toute réclamation, il convient de s'adresser au magasin où a eu lieu l'achat, muni du ticket de caisse correspondant. La pose sur sous-couche est hors garantie, sauf accord spécifique avec le revendeur.

Dans tous les cas, se référer aux conditions de garantie disponibles sur le site internet : www.florafloor.com

LIRE ATTENTIVEMENT CETTE NOTICE AVANT DE COMMENCER L'INSTALLATION DE VOTRE REVÊTEMENT. EN

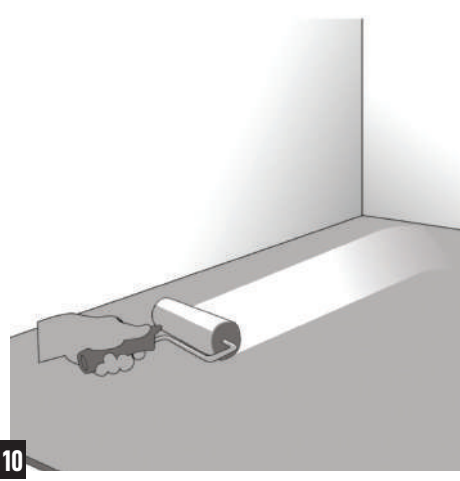
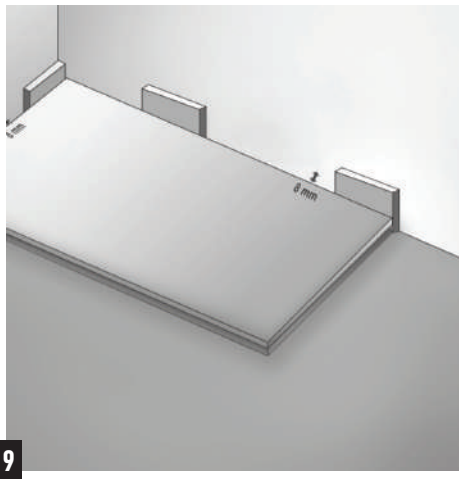
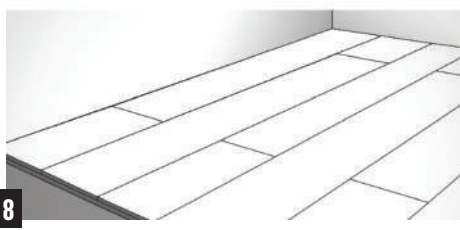
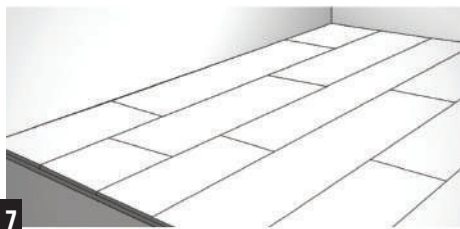
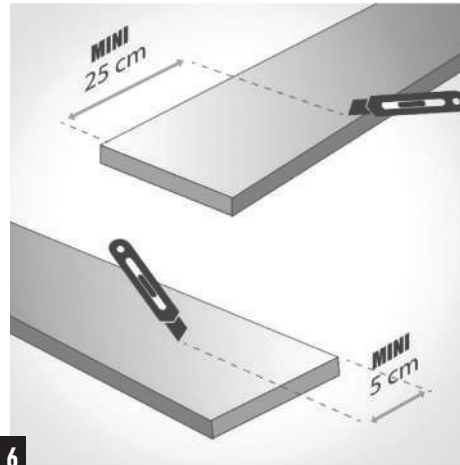
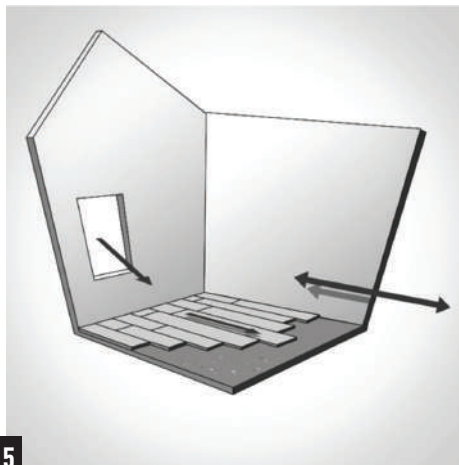
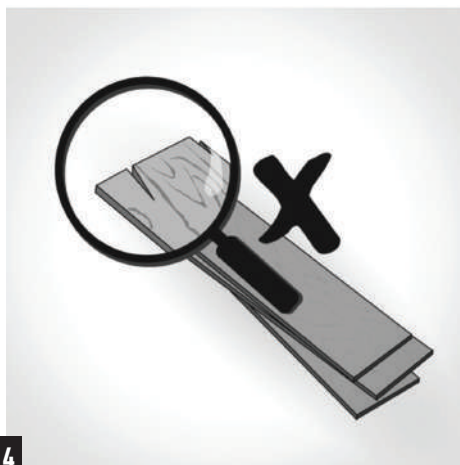
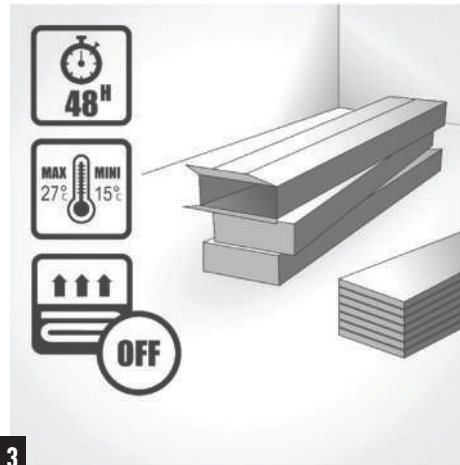
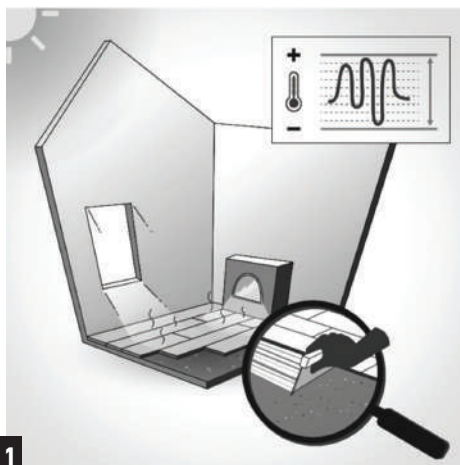

I CAS DE NON-RESPECT DES PRÉSENTES PRÉCONISATIONS, LA GARANTIE NE POURRA ÊTRE APPLIQUÉE.

